



道路工事に伴う通行止めのお知らせ

平素は東京都の道路工事にご理解とご協力をいただき、誠にありがとうございます。

この工事は、歩道拡幅工事に伴って排水施設を設置する工事です。

工事期間中は、騒音、振動、交通安全に細心の注意を払い、早期完成に向けて努力いたしますので、皆様にはご不便お掛けしますが、ご理解とご協力をお願いいたします。

なお、お気づきの点がございましたら、下記の現場代理人にご連絡ください。

受注者 株式会社カナエコーポレーション TEL 0422-49-6021
 現場代理人 江夏 祐介(えなつ ゆうすけ) TEL 080-6750-8109
 発注者 東京都第四建設事務所 工事第一課 TEL 03-5978-1765
 工事件名 歩道設置工事に伴う準備工事(排水施設工事)(28四-1)
 工事場所 東京都練馬区高松四丁目地内から同区春日町五丁目地内まで
 工事期間 平成28年12月中旬～平成29年3月上旬
 作業時間 [昼間] 午前9:00～午後5:00 [夜間] 午後9:00～午前6:00

工事概要

昼間施工	・舗装版切断工	L= 809.5m
夜間施工	・街ぎよ集水柵工 U型集水柵用縁塊・ふた	N=27基
	・取付管布設及び支管取付工	N=16箇所
	・プレキャストL形側溝撤去工	L= 284.3m
	・取付管撤去工	N=35箇所
	・車道舗装工(55型)	A=319㎡
	・歩道舗装工(13型)	A=56㎡
	・歩道舗装工(35型)	A=19㎡
	・嵩上げ舗装工	A=78㎡
	・段差摺付け舗装工	A=6㎡

工事工程表

	10月	11月	12月	1月	2月	3月
準備工	■					
排水施設工			■	■	■	
構造物撤去工			■	■	■	
舗装工			■	■	■	
安全施設工					■	■
後片付工						■

各施工箇所にて通行止めとなります。



施工箇所案内図



※施工中(夜間施工)は車両通行止めとなります。

標準断面図(暫定形)

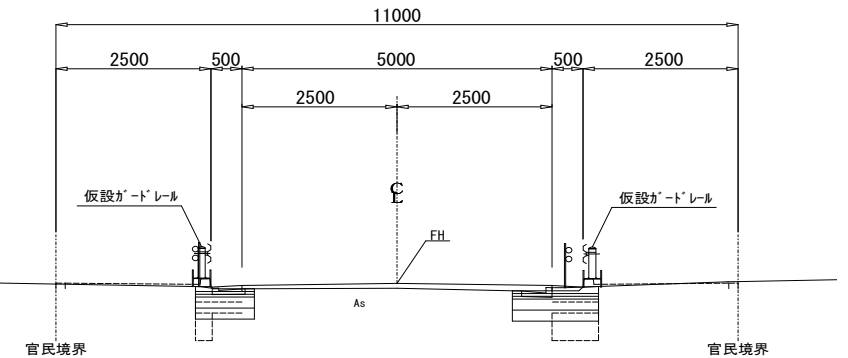

本工事は歩道設置工事に伴う準備工事となります。
 主に排水施設を設置する工事となります。